

# MULTIPOWER

BAUFORM: G

BAUGRÖSSE: 500 kN (Nennkraft)

KRAFTHUB: bis 28 mm

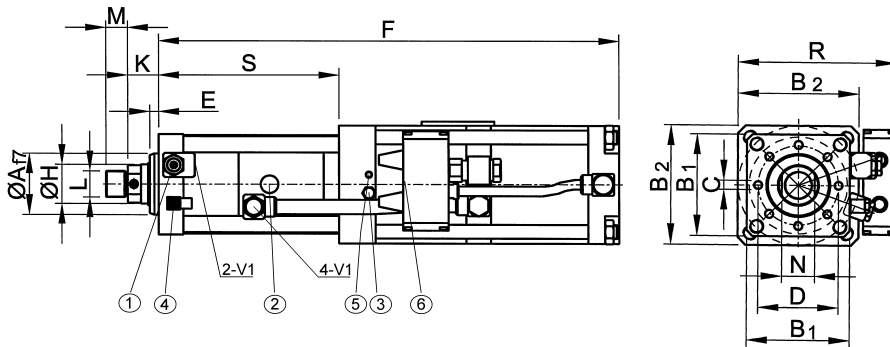
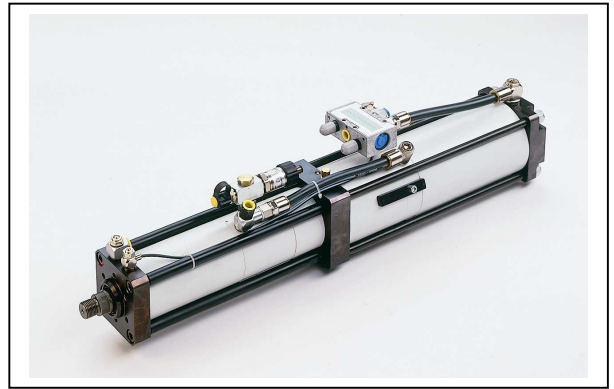

- ① Drossel D1
- ② Hochdruckmeßanschluß
- ③ Öleinfüllnippel
- ④ Drossel D2
- ⑤ „Beginn Krafthub“
- ⑥ Ölstandskontrolle
- ⑦ Luftanschluss für V2

**Hubunabhängige Werte in mm:**

Af7	B(1)	B2	C	D	E	ØH	K	L	M	N	P	Q

**Hubabhängige Gesamtlänge – Maß F / G:**

Gesamthublänge in mm											
32		50		100		150		200		250	
F	S	F	S	F	S	F	S	F	S	F	S

<b>10-bar-Ausführung</b> (100 % der Nennkraft bei 10 bar Luftdruck)	<b>KRAFTHUB -LÄNGE</b> in mm	20											
		22											
		24											
		26											
		28											
<b>8-bar-Ausführung</b> (100 % der Nennkraft bei 8 bar Luftdruck)	<b>KRAFTHUB -LÄNGE</b> in mm	20											
		22											
		24											
		26											
		28											
<b>6-bar-Ausführung</b> (100 % der Nennkraft bei 6 bar Luftdruck)	<b>KRAFTHUB -LÄNGE</b> in mm	20											
		22											
		24											
		26											
		28											

Andere Hublängen auf Anfrage.

Technische Änderungen vorbehalten (Stand 08/2004)