

MULTIPOWER

BAUFORM: U

BAUGRÖSSE: 150 kN (Nennkraft)

KRAFTHUB: bis 12 mm

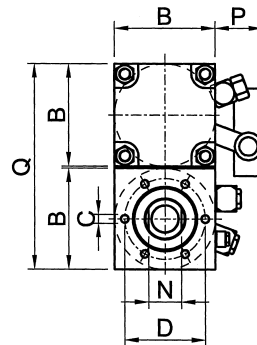
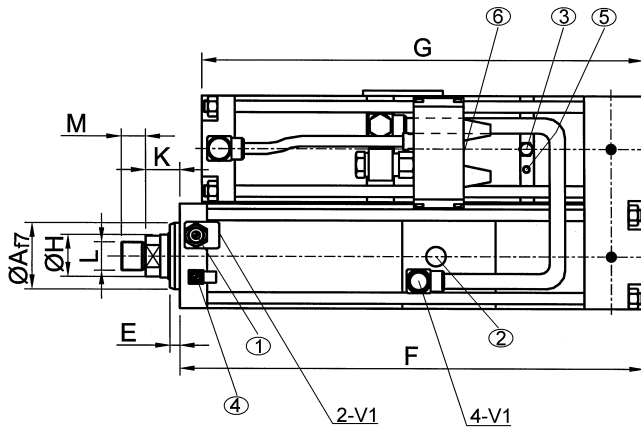
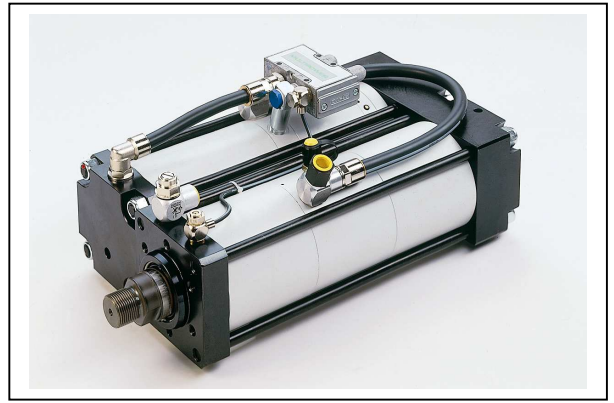

- ① Drossel D1
- ② Hochdruckmeßanschluß
- ③ Öleinfüllnippel
- ④ Drossel D2
- ⑤ „Beginn Krafthub“
- ⑥ Luftanschluss für V2

Hubunabhängige Werte in mm:

Af7	B(1)	B2	C	D	E	Ø H	K	L	M	N	P	Q
75	135	-	6 x M16x25	100	15	50	36	M30x2	25	41	75	274

Hubabhängige Gesamtlänge –Maß F / G:

Gesamthublänge in mm															
32		50		100		150		200		250		300		350	
F	G	F	G	F	G	F	G	F	G	F	G	F	G	F	G

**10-bar-
Ausführung**

**8-bar-
Ausführung**

**6-bar-
Ausführung**

KRAFTHUB-LÄNGE in mm

3	406	398	411	403	455	447	499	491	553	535	653	579	753	623	853	667
6	484	476	489	481	533	525	577	569	621	613	665	657	753	701	853	745
8	536	528	541	533	585	577	629	621	673	665	717	709	761	753	853	797
10	588	580	593	585	637	629	681	673	725	717	769	761	813	805	857	849
12	640	632	645	637	689	681	733	725	777	769	821	813	865	857	909	901
3	444	436	449	441	499	491	549	541	599	591	653	641	753	691	853	741
6	540	532	545	537	595	587	645	637	695	687	745	737	795	787	853	837
8																
10	668	660	673	665	723	715	773	765	823	815	873	865	923	915	973	965
12	732	724	737	729	787	779	837	829	887	879	937	929	987	979	1037	1029
3	504	496	509	501	567	559	625	617	683	675	741	733	799	791	857	849
6	624	616	629	621	687	679	745	737	803	795	861	853	919	911	977	969
8																
10	784	776	789	781	847	839	905	897	963	955	1021	1013	1079	1071	1137	1129
12	864	856	869	861	927	919	985	977	1043	1035	1101	1093	1159	1151	1217	1209

ANDERE HUBLÄNGEN AUF ANFRAGE.

Technische Änderungen vorbehalten (Stand 08/2004)